

Plattegrond begane grond
1:200

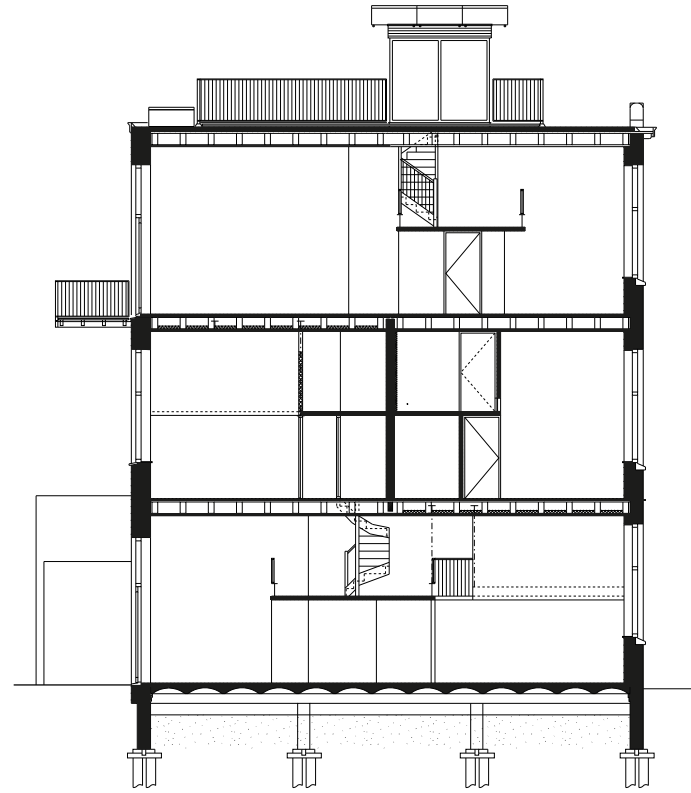

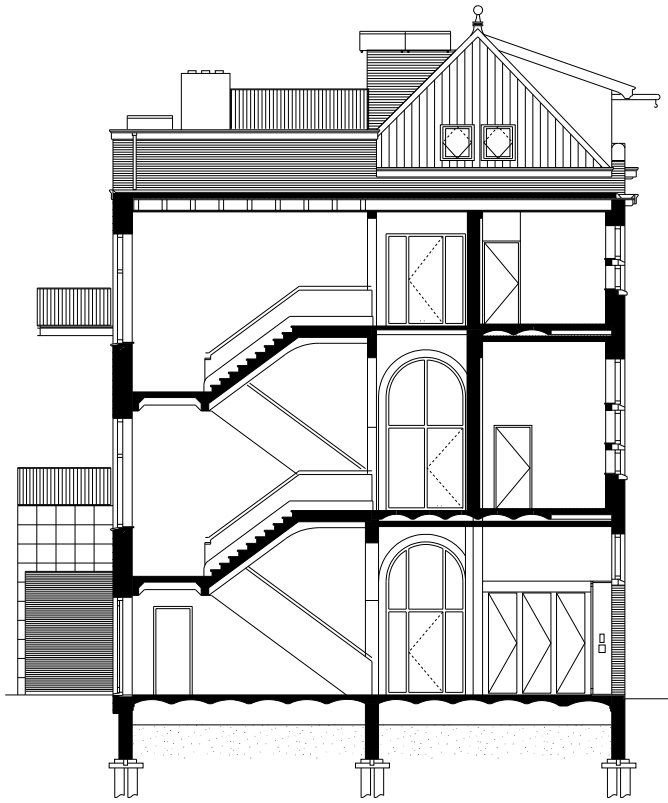

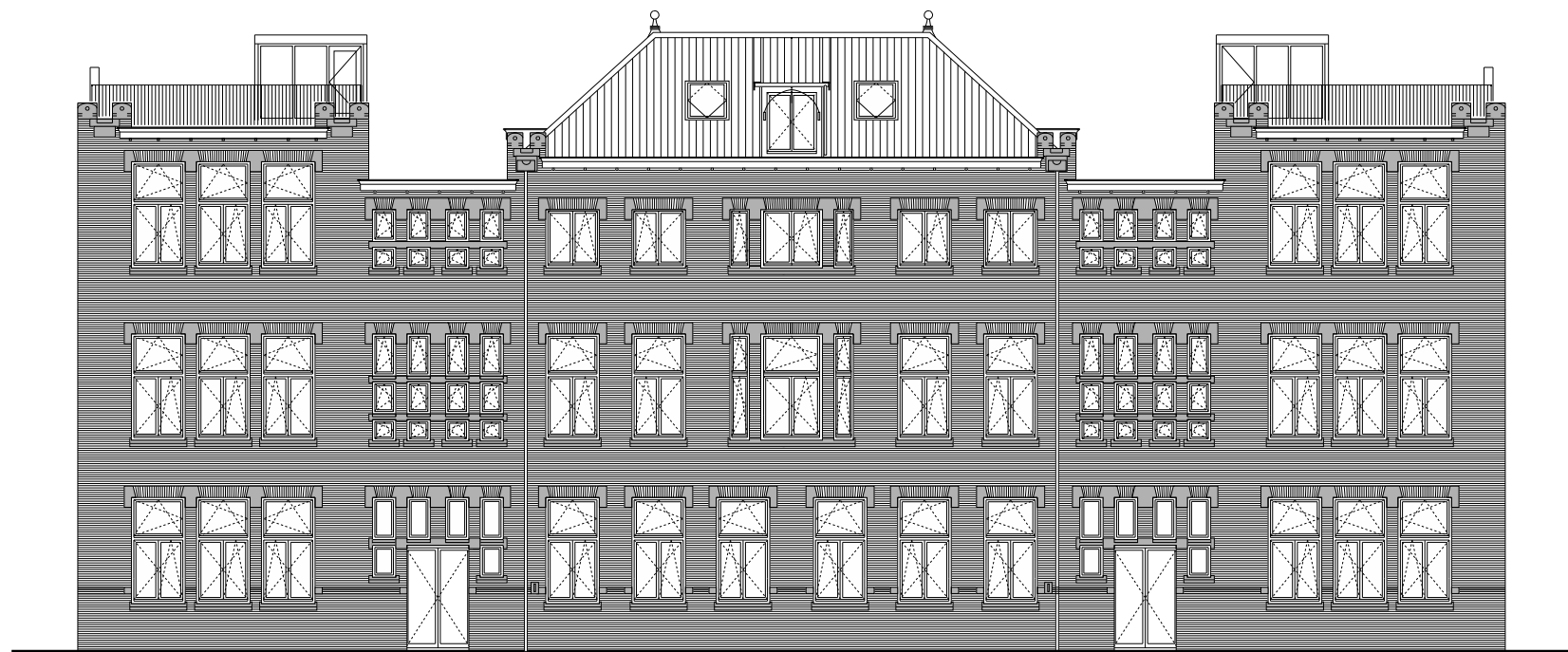

Voorgevel nieuwe situatie
1:200



CPO Ons Dorp

Transformatie van school uit 1910 tot
10 Energiezuinige Luxe Stadswoning

Elisabeth Wolffstraat 50
Amsterdam



CASAarchitecten
Nieuwpoortkade 2a
1055 RX Amsterdam
T 020 - 6060774

W www.casa-architecten.nl
E r.scharff@casa-architecten.nl



CPO Ons Dorp 10 luxe stadswoningen

Ons Dorp Amsterdam is een bouwgroep van 10 huishoudens - de meeste met jonge kinderen - die de prijsvraag van Stadsdeel West voor de herontwikkeling van een voormalige school in de Bellamybuurt heeft gewonnen. De huishoudens ontwikkelen zelf dit verbouwproject. Deze vorm van ontwikkelen wordt CPO genoemd: Collectief Particulier Opdrachtgeverschap, en wint - zeker sinds het begin van de crisis - steeds meer aan populariteit.

De voordelen van CPO zijn dat je je eigen woning helemaal naar eigen wens kunt bouwen, dat je het samen met je vrienden kan doen en dat je dit desondanks - door niet in zee te gaan met marktpartijen als ontwikkelaars en makelaars - tegen een gunstige prijs kan doen.

Ons Dorp Amsterdam heeft de prijsvraag voor de school mede gewonnen dankzij de hoge ambities op het gebied van duurzaamheid. De woningen worden 100% elektrisch en 83% energieneutraal. Hiermee was het project een van de winnaars van de 2e ronde van de tender "Duurzame initiatieven uit de stad". Naast warmtepompen met warmte-koude opslag in de bodem, PV-cellen op de daken, CO2-gestuurde ventilatie en Lage Temperatuur Vloerverwarming worden er ook warmterugwinunits op de doucheafvoeren toegepast, sedumdakbegroeiing op platte daken etc..

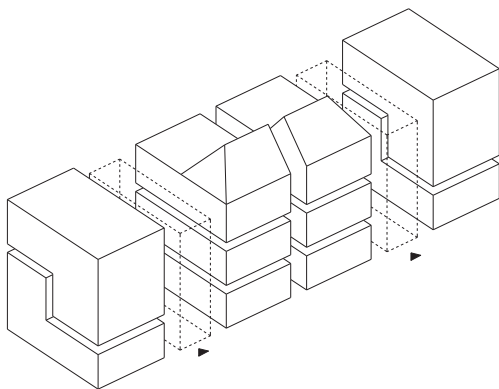

differentiatie schoolgebouw

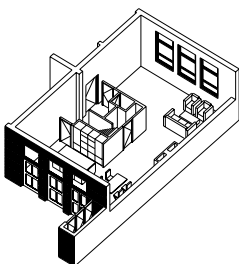

isometrie appartement 1

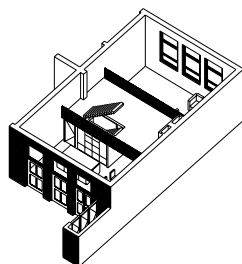

Data

Locatie	Elisabeth Wolffstraat 50 Amsterdam, Nederland
Omschrijving	Transformatie van schoolgebouw uit 1910 tot 10 luxe stadswoningen
Soort	CPO
Opdrachtegever	CPO Ons Dorp Amsterdam
Projectarchitect	Willem van Gils & Ramon Scharff
Constructeur	Evers Partners
Duurzaamheidsadviseurs	Siem Goede & Berrij de Bruijn
Programma	10 luxe stadswoningen
Oplevering	April 2015
Oppervlakte	± 170 m ² GBO per woning

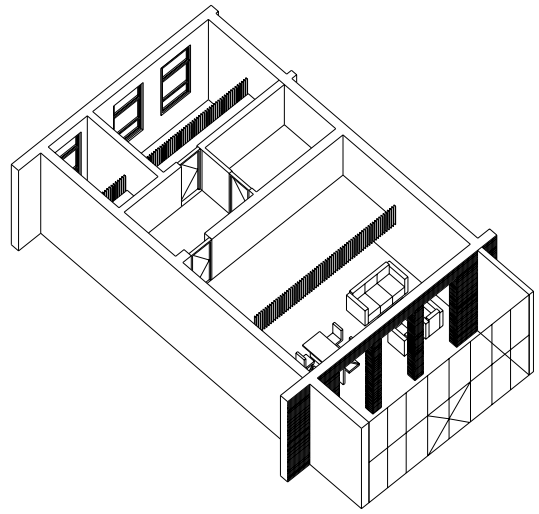
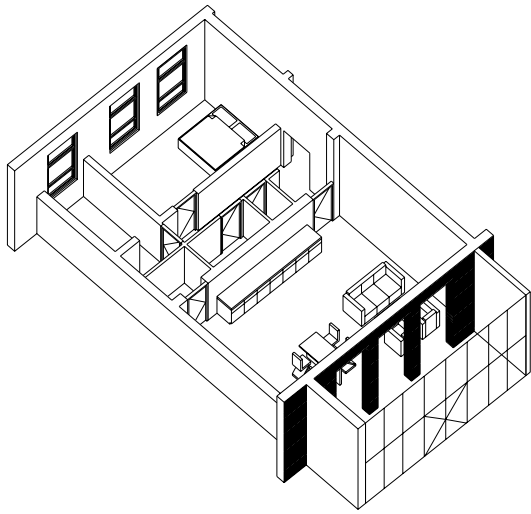

isometrie appartement 3

foto's interieur appartement 3



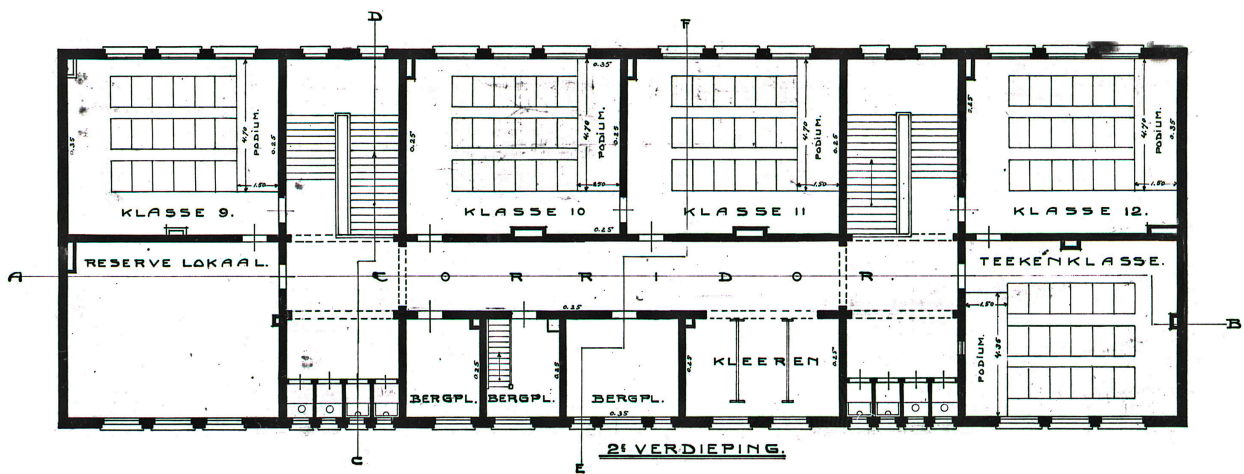

originele plattegrond

interieur foto's oorspronkelijke situatie



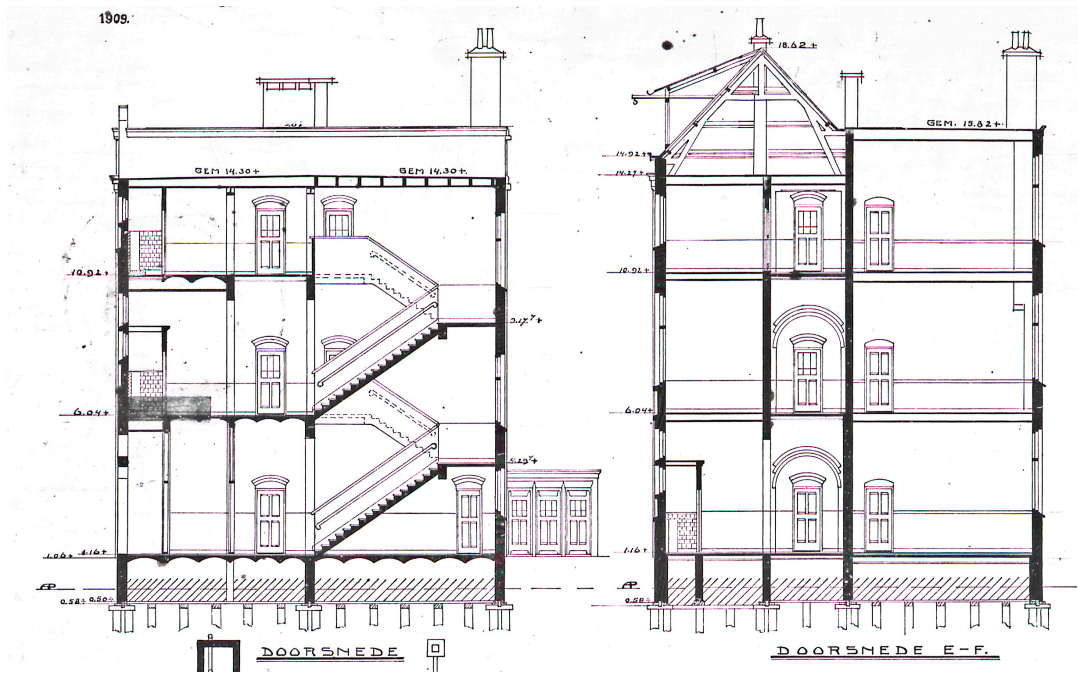

originele doorsnedes

exterieur foto's oorspronkelijke situatie



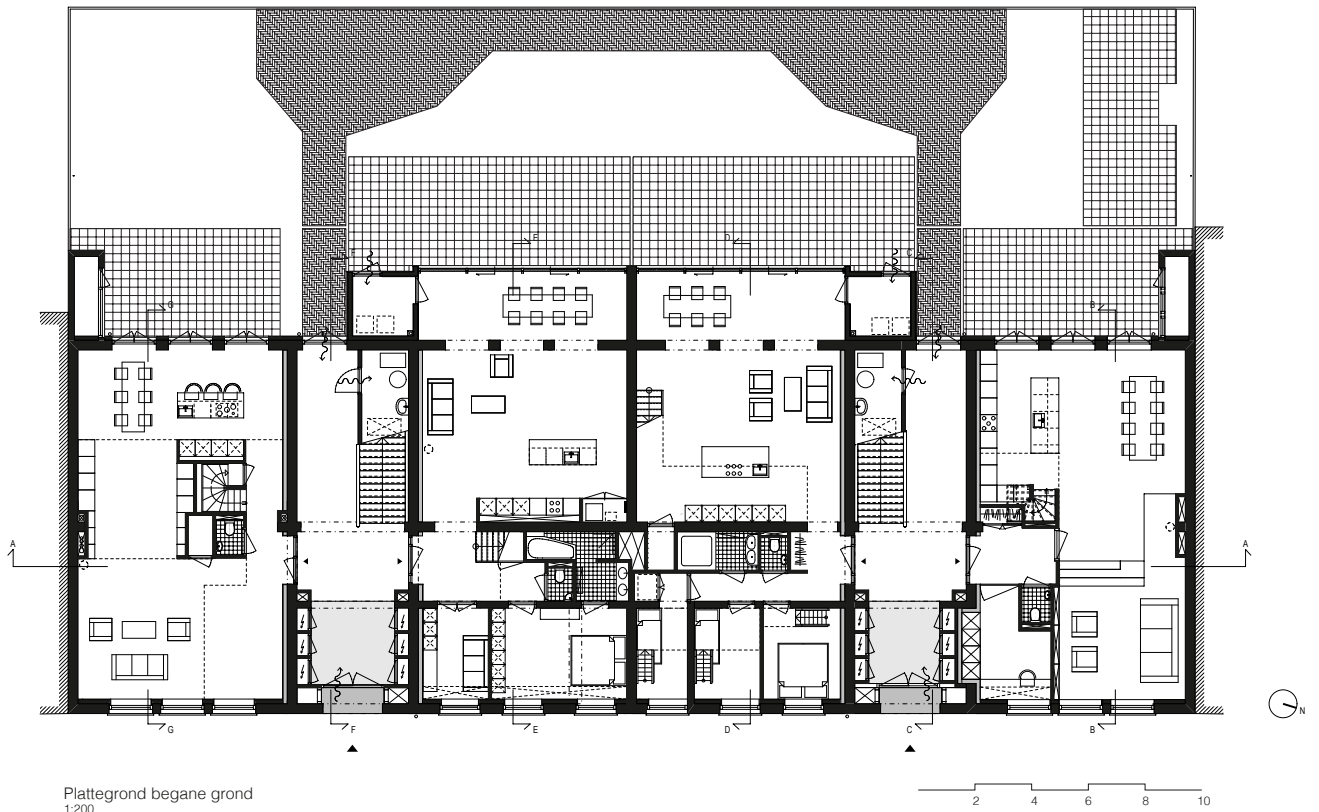

Plattegrond begane grond
1:200

interieur foto appartement 10



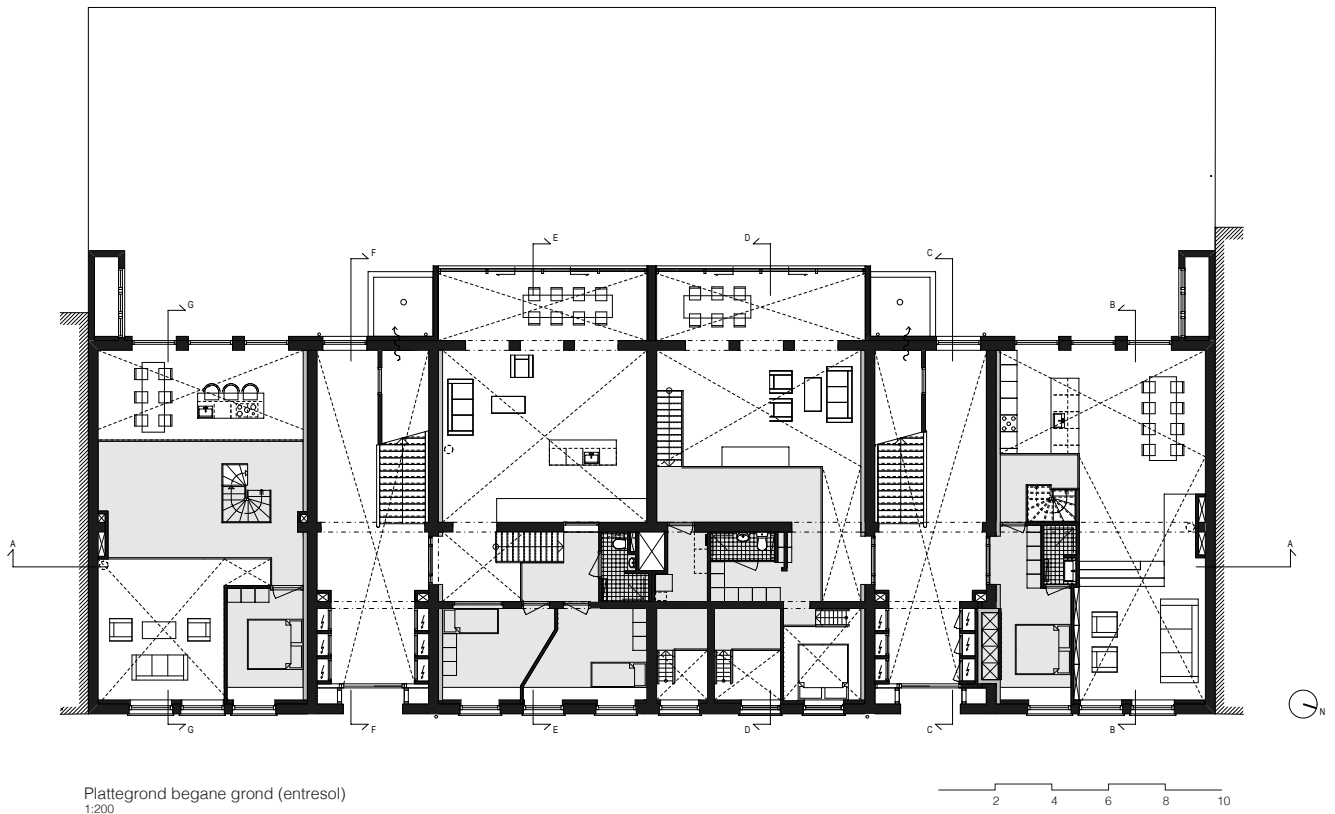

foto's exterieur (dakopbouwen / achtergeve)



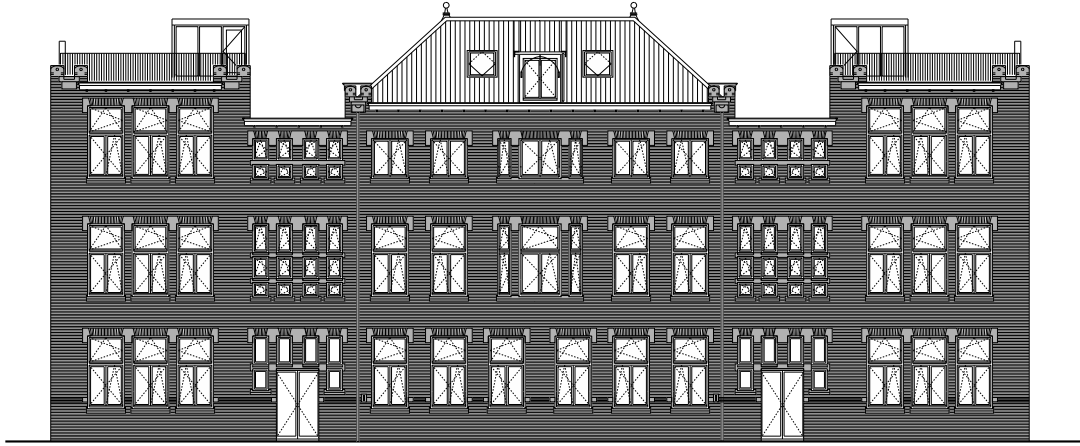

voorgevel nieuwe situatie

interieur appartement 5





voorgevel nieuwe situatie

foto's voorgevel



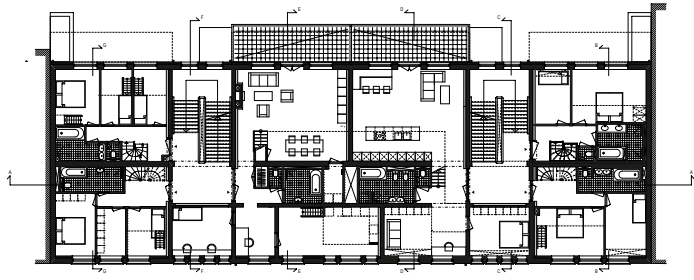

plattegrond eerste verdieping

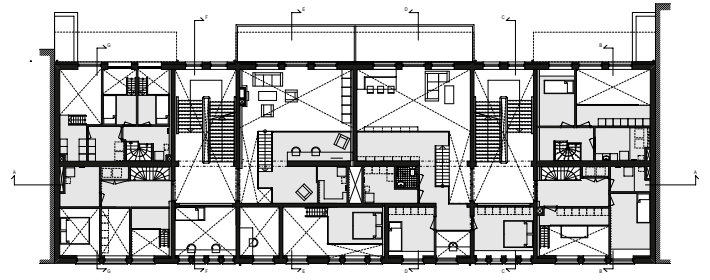

plattegrond eerste verdieping (entresol)

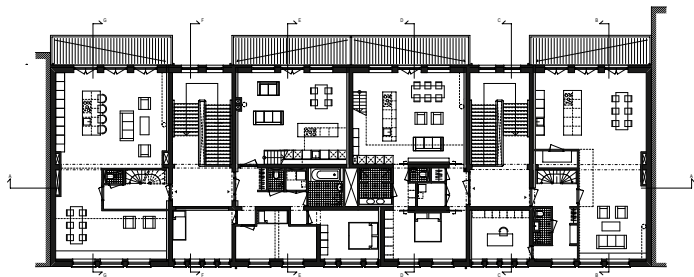

plattegrond tweede verdieping

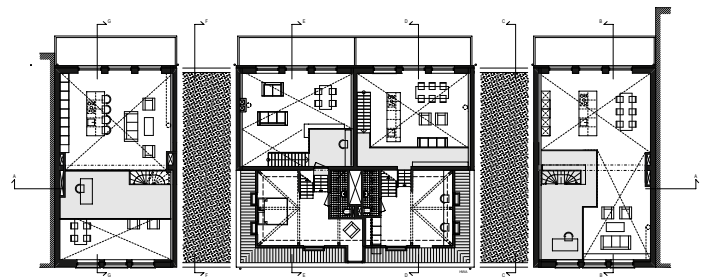

plattegrond tweede verdieping (entresol)

interieur foto appartement 6



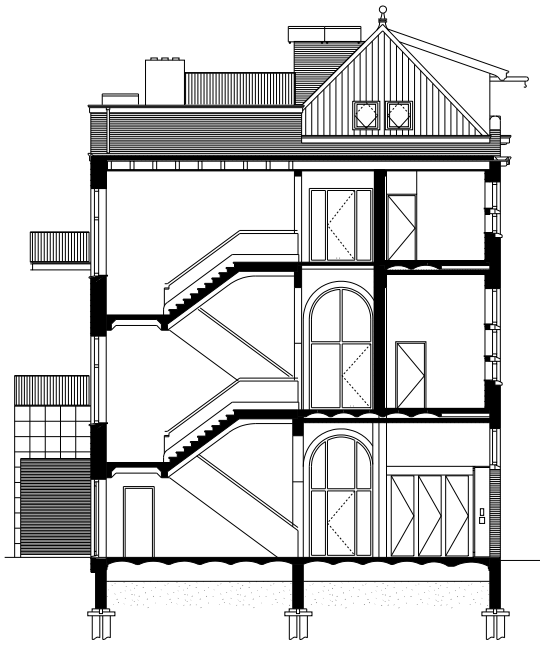

doorsnede FF

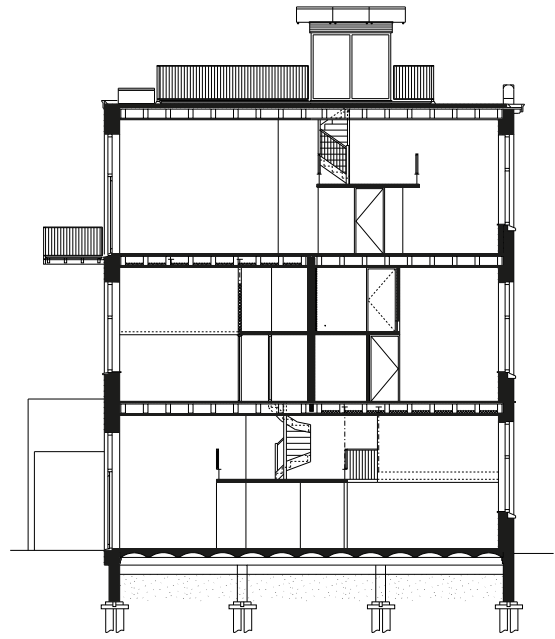

doorsnede GG

foto's interieur (zolder & trappenhuis)

